



# MCS Control for Coating, Lacquer and general Liquid-Processing

opti-color  
Mess- und Regel-  
anlagen GmbH

Technology & Solutions  
for fluid control, supply  
and evaluation

Viscosity Measuring & Control:

- ViscoStar falling ball sets
- OBD/OB2 rotating systems
- ViscoLab rotational units
- Test cups (e.g. DIN, ISO)
- oc-4000 software

Coating Control & Technology:

- MCS conditioning systems
- Heating and cooling units
- Can/LCI coating control
- TC TopControl systems

Pump-Systems & Stirrers:

- Rotational ink pumps
- Diaphragm, peristaltic and special pump solutions
- Stainless steel tanks and constructions
- Stirrers (air & electrical)

Cleaning Solutions & Products:

- ACS water recycling units
- ARMEX blasting media
- Spray and washing cabins

and more ...:

- oc-Blending systems
- Coating baths / supply
- Temperature control sets
- Level control systems
- pH metering and control
- Snaplock sets / couplings
- Filters and filter bags
- ...

opti-color Mess- und  
Regelanlagen GmbH

Vor dem Dorf 2  
D-31162 Bad Salzdetfurth  
Germany

Tel: +49 (0) 5064 / 8077

Fax: +49 (0) 5064 / 8187

E-Mail: info@opti-color.de

Home: www.opti-color.de

## Online Coating Control

During production of packagings, tubes, cans and similar products the lacquer & coating application and its result is a deciding quality aspect.

opti-color sets for these applications offer the full automatic temperature control incl. chiller and heating items, ensure a good agitation and provide optional pumps and level controls as well as the main tanks.

### Features and options:

- Stainless steel tank (20 - 100 l), stirrer, level control, temperature regulation and automatic dosing valves
- Temperature control incl. cooling and heating functions, capacities 1 - 5 kW
- Mobile MCS set with digital control, tank installed directly at frame or as separate items, optional pumps for supply/refill and much more ...

Sample: MCS-35-ET-ss frame with control, chiller refill pump, separate tank with stirrer, level-control and supply pump

Beispiel: MCS-35-ET-ss mobiles Set mit Regelung, Kühlsystem und Refill-Pumpe, separater Behälter mit Rührwerk und Füllstandsregelung sowie Vorlaufpumpe



## Online Lack-Regelung

In der Produktion von Verpackungen, Tuben, Dosen und anderen Produkten ist die Lackierung und deren Ergebnis ein wichtiger Qualitätsaspekt.

opti-color Systeme bieten dafür eine voll automatische Temperaturregelung (incl. Kühl- und Heizfunktion) und Vermischung sowie optionale Pumpen und Füllstandsregelungen mit entsprechenden Behältern.

### Ausstattung und Optionen:

- Edelstahltank (20 - 100 l) mit Rührwerk, Füllstandssensor, Temperaturerfassung und automatischen Dosier-Ventilen
- Temperaturregelung mit Kühl- und Heizfunktion, Leistungen 1 - 5 kW
- Mobiles MCS Set mit Digitalregelung, direkt aufgebautem oder separatem Behälter, optional mit Lack-Pumpen und noch mehr ...

Sample: MCS-35-ET as compact system, tank and all items at mobile frame assembly

Beispiel: MCS-35-ET Kompaktsystem mit Behälter und Komponenten auf mobilem Set

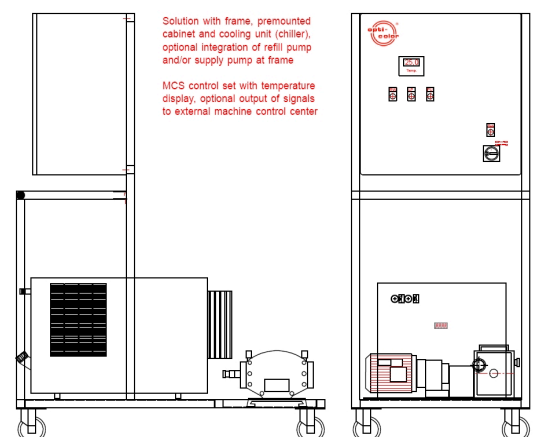
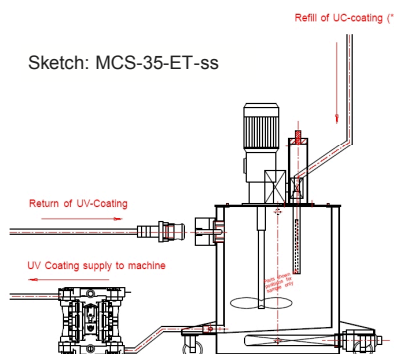

# Coating Control for Tubes, Aerosols, Cans & Co

During production of tubes, aerosols, cans and similar products the coating application and result is a deciding quality aspect.

opti-color sets for these applications offer the full automatic control for viscosity, ensure a good agitation and provide optional circulation pumps, temperature and level controls as well as the main tanks.

Coating control in process - it works!

*In der Produktion von Tuben, Aerosol- und anderen Dosen ist die Lackierung und deren Ergebnis ein wichtiger Qualitätsaspekt.*

*opti-color Systeme bieten für diese Anwendungen eine voll automatische Viskositätsregelung und Vermischung sowie optionale Pumpen, Temperatur- und Füllstandsregelungen mit entsprechenden Behältern.*

*Lacke im Prozess regeln - das geht!*

## Ausstattung und Optionen:

- J-VC oder WBs Viskositätsregelung - automatisch!
- Luft- oder Elektro-Rührwerk für optimale Mischung
- Mobiles Rahmengestell mit Behälter (z.B. 10 - 20 l)
- Optionen: Umlaufpumpen, Kühlung, Füllstandsregler
- ... und noch mehr ...

## Features and options:

- J-VC or WBs viscosity control - full automatic!
- Stirrer with air or electrical motor for best agitation
- Mobile frame-set with production tank (e.g. 10 - 20 l)
- Options: Pumps for circulation, cooling, level control
- ... and much more ...



Sample: Set with J-VC viscosity control, rotational sensor, tank, stirrer and pump for machine supply  
*Beispiel: Set mit J-VC Viskositätsregler, Rotationssensor, Behälter, Rührwerk und Vorlauf-Pumpe*

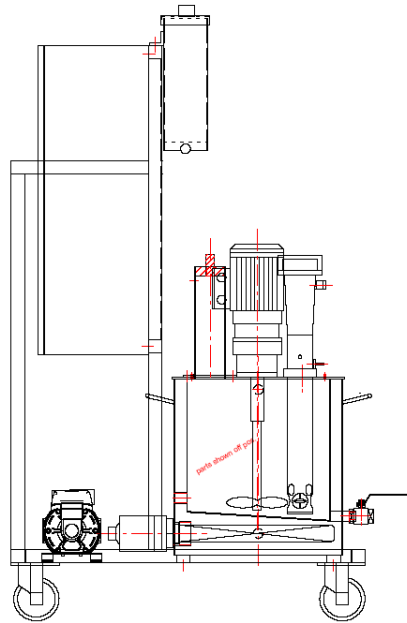

Sample: Frame with WBs display, double walled tank (cooling), level control and pumps for supply and return.  
*Beispiel: Rahmen mit WBs Display, doppelwandigem Behälter (Kühlung) und Pumpen für Vor- und Rücklauf.*



Information is based on standards of 01/2018, errors and omissions excepted! Pictures partly show systems/parts incl. options and may vary from effective supplies. (\*): Function/feature is an option, no part of standard systems.

Informationen basieren auf Standards von 01/2018, Irrtum und Änderungen vorbehalten! Bilder zeigen Geräte teils mit Optionen, Lieferungen können entspr. abweichen. (\*): Funktion/Element ist Option, nicht im Standardsystem enthalten.

## opti-color Mess- und Regelanlagen GmbH

Vor dem Dorf 2  
 D-31162 Bad Salzdetfurth  
 Germany

Tel: +49 (0) 5064 / 8077  
 Fax: +49 (0) 5064 / 8187  
 E-Mail: [info@opti-color.de](mailto:info@opti-color.de)  
 Home: [www.opti-color.de](http://www.opti-color.de)



Distributor / Contact:

opti-color is available worldwide, just contact us.

